



Promoción Equipo Portátil



Promoción de Carros Portátiles- Aceite Nuevo



SPA189-Sistema 3:1 para 55 Galones

<u>Modelo</u>	<u>Descripción</u>
9918-A	Bomba 3:1
8078-C	Carrete 30 pies
7504	Filtro/Regulador
339948	Manómetro
340341	Carrito
3670-BL	Medidor
338147-4	Tubo de Succion

SPA190-Sistema 5:1 para 55 Galones

<u>Modelo</u>	<u>Descripción</u>
9968	Bomba 5:1
8078-C	Carrete 30 pies
7504	Filtro/Regulador
339948	Manómetro
340341	Carrito
3670-BL	Medidor
338147-2	Tubo de Succión



Promoción de Carros Portátiles- Grasa

SPA191-Sistema para Grasa 400 libras

<u>Modelo</u>	<u>Descripción</u>
9979-A	Bomba 50:1
8078-A	Carrete 30 pies
B331107	Swivel
6320-3	Pistola
7504	Filtro/Regulador
339948	Manómetro
340341	Carrito



Part Number: 340341

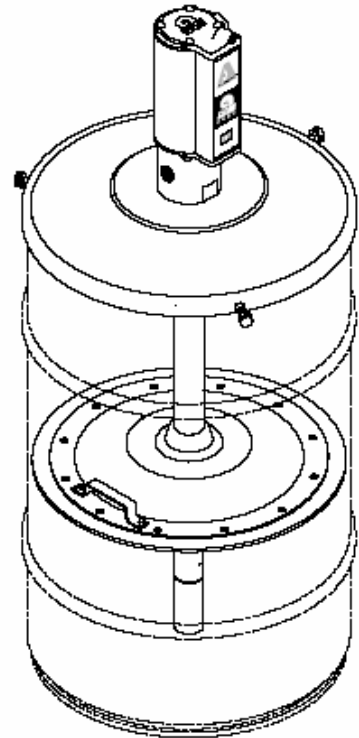

Promoción de Carros Portátiles-Aceite Usado

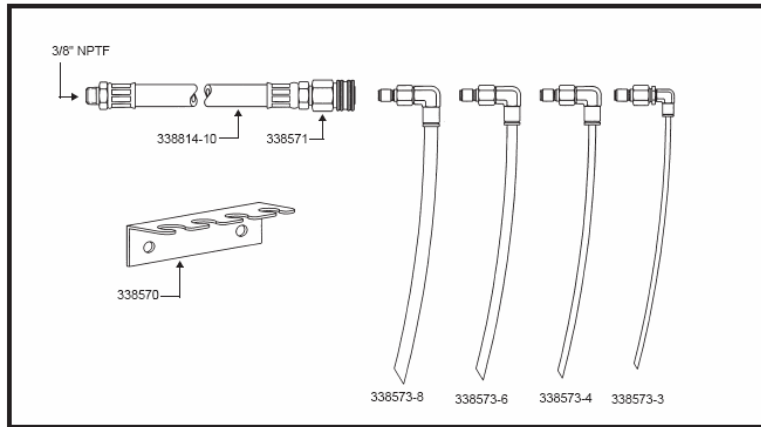

Modelo
 9920
 8078-K
 7504
 339948
 340341
 338557
 340289-1

SPA192-Sistema para Aceite Usado

Descripcion
 Bomba de Succión
 Carrete
 Filtro/Regulador
 Manometro
 Carrito
 Kit de Succión
 Valvula de 4-Vias



No hay límite en las cantidades de artículos individuales. Los precios incluidos son para unidades singulares. Para cantidades más que 10 unidades, contáctanos para recibir una oferta especial.

Si usted tiene cualquier pregunta o comentario, por favor de hacer contacto conmigo (rex.burgner@alemite.com) o con Lucy Deleon (lucy.deleon@alemite.com).

